

## نقش سیاست‌گذاری آموزشی در تغییر آگاهی و نگرش (درک خطر) نوجوانان و جوانان در پیشگیری از اعتیاد به مواد مخدر\*

احمدرضا ممیز<sup>۱</sup>، علیرضا گلشنی<sup>۱</sup>، محمد حسن طالبیان<sup>۲</sup>

تاریخ دریافت: ۱۳۹۹/۱۰/۰۲ تاریخ پذیرش: ۱۴۰۰/۰۹/۱۸

### چکیده

**هدف:** هدف از تحقیق حاضر تعیین نقش سیاست‌گذاری آموزشی در تغییر آگاهی و نگرش (درک خطر) نوجوانان و جوانان در پیشگیری از اعتیاد افراد به مواد مخدر بود. **روش:** این پژوهش از نظر هدف کاربردی بود و از روش تحقیق آمیخته با رویکرد اکتشافی استفاده شد. در ابتدا با استفاده از روش کیفی با ۱۵ نفر از صاحب نظران حوزه آموزش و روان‌شناسی مصاحبه شد. در بخش کمی، جامعه هدف نوجوانان و جوانان بین ۱۲ تا ۳۵ سال مرد و زن شهرستان‌های منتخب استان اصفهان بود، که ۳۸۴ نفر به صورت تصادفی خوشه‌ای چندمرحله‌ای انتخاب و پرسش‌نامه تحقیق بین آن‌ها توزیع شد. تحلیل داده‌ها با استفاده از تکنیک دلفی صورت گرفت. **یافته‌ها:** نتایج حاصل از تکنیک دلفی، ۸ شاخص (حساس-سازی، آگاه‌سازی در جلسات آموزش خانواده، آموزش مربیان، شیوه‌های نوین آموزشی، رسانه‌های جمعی، پاکسازی محیط‌های آلوده، الگوسازی، و قوانین و مقررات) را شناسایی کرد. **نتیجه‌گیری:** نتایج تحقیق حاکی از آن است که توجه به راهبردهای فرهنگی در قیاس با سایر راهبردها، با تاثیرگذاری بر نگرش جامعه هدف نقش مهمی را در محدودسازی و پیشگیری از اعتیاد به مواد مخدر ایفا می‌نماید.

**کلیدواژه‌ها:** اعتیاد، سیاست‌های آموزشی، آگاهی، نگرش، مواد مخدر

\* این مقاله بر گرفته از رساله دکتری نویسنده اول در دانشگاه آزاد اسلامی واحد شهرضا است.

۱. دانشجوی دکتری، گروه علوم سیاسی، واحد شهرضا، دانشگاه آزاد اسلامی، شهرضا، ایران

۲. نویسنده مسئول: دانشیار، گروه علوم سیاسی، واحد شهرضا، دانشگاه آزاد اسلامی، شهرضا، ایران. پست الکترونیک:

agolshani41@yahoo.com

۳. استادیار، گروه روان‌شناسی، واحد شهرضا، دانشگاه آزاد اسلامی، شهرضا، ایران

## مقدمه

تغییر نگرش و آگاهی در نوجوانان و جوانان در پیشگیری از اعتیاد به مواد مخدر یکی از موثرترین روش‌ها و سیاست‌گذاری‌هایی است که در شرایط مختلف فرهنگی و اجتماعی و اقتصادی از آن بهره گرفته می‌شود. آموزش نوجوانان و جوانان درباره تاثیر نامطلوب مصرف مواد بر سلامت جسمی-روانی و عملکرد شغلی و اجتماعی فرد و خانواده‌اش، عامل مهمی در پیشگیری از اعتیاد به مواد مخدر به شمار می‌رود. طی یک دهه گذشته، گرایش نوجوانان و جوانان به مصرف مواد مخدر خانواده‌ها و برنامه‌ریزان را در سراسر کشور نگران کرده است، زیرا منجر به از دست دادن بسیاری از منابع انسانی می‌شود (خوشبخت، ستاری، سمیعی و کامل، ۱۳۹۵) و جامعه را دچار خسران و ضررهای جبران‌ناپذیر خواهد کرد. بنابراین، یکی از مهم‌ترین راه‌های پیشگیری از اعتیاد، آموزش نوجوانان و جوانان در مورد خطرات و مضرات مواد مخدر است. اگر همه از اثرات مضر مصرف مواد آگاه باشند و به آن‌ها اعتقاد داشته باشند، احتمال مصرف مواد کمتر خواهد بود (رفاهی، تابانزاد، عبادی و سرابندی، ۱۳۹۴).

راهبرد مهم دیگر در پیشگیری از مصرف مواد مخدر، تغییر نگرش‌های مثبت و ایجاد نگرش‌های منفی نسبت به مصرف مواد مخدر است. نگرش مثبت به مواد سبب بروز اقدام به رفتارهای پرخطر مصرف مواد، جستجو و ادامه سوء مصرف مواد است. از این رو، از مهم‌ترین اقدامات در برنامه‌های پیشگیری از سوء مصرف مواد، بررسی و شناخت عوامل موثر بر نگرش نسبت به مواد مخدر است (وود، داو، گالو، ۲۰۱۳). نوع نگرش نوجوانان به مواد مخدر به صورت مستقیم و غیر مستقیم بر سوء مصرف مواد تاثیر دارد. بنابراین، شناسایی عوامل موثر بر نگرش نوجوانان، تاثیر بسزایی در جهت کاهش نگرش مثبت و تقویت نگرش منفی به مواد مخدر دارد و از طریق آن می‌توان اقدامات پیشگیرانه در جهت سوء مصرف مواد انجام داد (دنهارد و مورفی، ۲۰۱۳).

اگر از نظر اقتصادی به موضوع اعتیاد به مواد مخدر و اعتیاد نگاه کنیم، خواهیم دید که هزینه‌های درمان از پیشگیری بیشتر می‌باشد، زیرا مقدار زیادی ارز برای تهیه دارو از

کشورهای خارجی هزینه می‌گردد. همچنین، کشف و مبارزه با آن و معالجه افراد وابسته به مواد بسیار پر هزینه است. از این رو، سیاست‌های تغییر آگاهی و نگرش نوجوانان و جوانان و آموزش‌های لازم به خانواده‌ها در زمینه فرزندپروری، بسیار لازم و ضروری است (حسین‌آبادی، فرامرزی و حسین‌آبادی، ۱۳۹۵). سال‌های متمادی موضوع کاهش عرضه به عنوان رویکرد اصلی پیشگیری از اعتیاد به مواد مخدر مدنظر اندیشمندان بوده است، اما جامعه جهانی در دهه‌های اخیر با شیوه‌های جدید پیشگیری از اعتیاد به مواد مخدر که در مراحل اولیه کوتاه مدت، تک بعدی و بر مبنای اطلاع‌رسانی پایه‌گذاری شده بود، مواجه گردید و اغلب از فعالیت‌های وسیع‌تر به منظور ارتقاء سلامت جسمی و فردی فاصله زیادی داشت که میزان پایداری این برنامه‌ها بسیار محدود بود، اما اخیراً سیاست‌ها و راهبردهای مختلفی برای پیشگیری از اعتیاد اتخاذ شده است که میزان توجه به راهبرد فرهنگی، در مقایسه با سایر راهبردها و سیاست‌ها، افزایش یافته است.

این تحقیق در پی آن است که با آگاه‌سازی و اطلاع‌رسانی و تغییر نگرش، زمینه را برای کاهش مصرف مواد مخدر مهیا نماید. به عبارت دیگر، این تحقیق به بررسی موضوع مصرف مواد مخدر و نقش سیاست‌گذاری هدفمند در پیشگیری از اعتیاد به مواد مخدر می‌پردازد. با توجه به تلاش‌هایی که در سطح جامعه برای حل مشکل اعتیاد به مواد مخدر صورت گرفته است، همچنان شیوع مصرف مواد مخدر در گروه‌های سنی مختلف به خصوص در بین نوجوانان و جوانان در حال افزایش است (سراج‌زاده و اکبری، ۲۰۱۴). مهم‌ترین خطری که نوجوانان و جوانان را تهدید می‌کند، عبارت است از: قرار گرفتن در موقعیت‌های نامناسب مانند مسائل مربوط به مدرسه و ترک تحصیل (ارگن<sup>۱</sup> و همکاران، ۲۰۱۹)، خانواده و عدم حمایت والدین از جوانان (کرمی و فیاضی، ۱۳۹۵)، دوستان (ماروتا<sup>۲</sup>، ۲۰۱۷؛ ردیگز، وارد، تیلیر و ری<sup>۳</sup>، ۲۰۱۹)، عوامل فردی و روان‌شناختی (ایندو<sup>۴</sup> و همکاران، ۲۰۱۷)، احساس بیگانگی و عدم موفقیت در مدرسه (سراج‌زاده و اکبری، ۲۰۱۴)، روان‌پریشی و شخصیت حساس (بوگار، طباطبایی و توسی، ۲۰۱۴)، احساس عدم

امنیت و فشار و مشکلات زندگی روزمره که موجب می‌شوند افراد برای مقابله با این عوامل مواد مخدر مصرف نمایند. بسیاری از نوجوانان و جوانان آسیب‌پذیر فکر می‌کنند که می‌توانند فقط برای سرگرمی، کسب تجربه یا خلاص شدن از اعتیاد مواد مخدر استفاده کنند، اما به زودی متوجه می‌شوند که اعتیاد به عنوان پشتوانه روانی آن‌ها در آمده است و به راحتی نمی‌توانند آن را کنار بگذارند.

با مروری بر مبانی نظری، اثرات سوء مصرف مواد مخدر و روش‌های پیشگیری از اعتیاد را می‌توان در طیف گسترده‌ای از مطالعات یافت که همه جنبه‌های این پدیده پیچیده اجتماعی را بررسی نکرده‌اند. محمدی، بیژنی میرزا و حاتمی (۱۳۹۷) و سلطانی و زینالی (۱۳۹۸) به نقش خانواده و محیط در پیشگیری از اعتیاد به مواد مخدر اشاره می‌کنند. بهادری و حاتمی (۲۰۱۷)، عدم کنترل احساسات را سبب بروز رفتارهای پرخطر مانند مصرف مواد مخدر می‌دانند. یافته‌های ویکالد، توماسیک، سیلبریسین و اسپس<sup>۱</sup> (۲۰۱۶) گویای آن است که آگاه‌سازی و آموزش مهارت‌های زندگی یکی از مهم‌ترین عوامل اصلی پیشگیری از اعتیاد و آسیب‌های اجتماعی است. پژوهش قربانی (۱۳۹۶) حاکی از آن است که افزایش دانش و تغییر نگرش، موجب تغییر رفتار می‌گردد و اگر تولیدات رسانه‌ها با توجه به نیازسنجی و علائق نسل جوان تهیه شوند، به همراه دیگر عوامل مؤثر، سبب کنترل و پیشگیری از اعتیاد به مواد مخدر می‌شوند. بر اساس پژوهش وینترز<sup>۲</sup> و همکاران (۲۰۱۸)، سوء مصرف مواد مخدر یکی از رفتارهای پرخطری است که در بین دانش‌آموزان متوسطه کشور شیوع دارد. ارتباط با همسالان وابسته به مواد، باعث در دسترس بودن مواد مخدر می‌شود و چالش‌های تحصیلی را در پی دارد. نیک‌منش، دهقانی، حبیبی عسگرآباد، فلاح تفتی و صلواتی (۱۳۹۷) در پژوهش خود روابط خانوادگی نابهنجار را عامل خطر برای مصرف مواد مخدر در نظر گرفته‌اند. اسلام‌پناه، مهدیان و جاجرمی (۱۳۹۸) در پژوهشی نشان دادند که با شناسایی تعدادی از متغیرهای روان‌شناختی مؤثر در گرایش دانش‌آموزان به مواد مخدر، لزوم توجه بیشتر به سلامت

1. Weichold, Tomasik, Silbereisen & Spaeth

2. Winters

روان دانش آموزان و تدوین برنامه‌های پیشگیرانه و درمانی در این حوزه جهت کاهش شیوع اعتیاد و رفع تاثیرات مخرب آن ضروری به نظر می‌رسد. پاکوته، وین، ویلکی، فری و دونگان<sup>۱</sup> (۲۰۱۹) در پژوهشی بیان نمودند که شناسایی و مداخله زودهنگام برای کاهش خطرات مرتبط در نوجوانی و بزرگسالی ضروری است و پیشگیری بهترین روش برای حمایت از همسالان و مداخلات زودرس آن‌ها در برابر گرایش به مواد مخدر است. یافته‌های پژوهش‌های پیشین نشان‌دهنده تاثیرگذاری راهبردهای فرهنگی در پیشگیری از اعتیاد است که البته چه در زمینه اجرایی و عملیاتی‌سازی و چه در بعد پژوهشی اقدامات چندانی در این زمینه به شکل جامع، فراگیر و هدفمند انجام نشده است. همچنین، هر کدام از آن‌ها به بررسی رابطه تعدادی متغیر محدود گردیده و یا با معیار کمی صورت گرفته است و پژوهشگران با نظریه‌های از پیش مشخص شده وارد این عرصه شدند. به علاوه، یافته‌های آنان ابعاد تازه‌ای از موضوع را نشان نمی‌دهد. بنابراین، پژوهش حاضر با اتخاذ روش کمی و کیفی و تفسیر گرایانه به بررسی سیاست‌های موثر آموزشی بر تغییر آگاهی و نگرش نوجوانان و جوانان پرداخت. به طور کلی، با در نظر گرفتن این که نوجوانی و جوانی دوره‌ای بسیار حساس و پر خطر در روی آوردن به مصرف مواد مخدر و اعتیاد می‌باشد، شناسایی علل تاثیرگذار می‌تواند به عنوان یک گام بسیار مهم برای انجام مداخله‌های پیشگیرانه مطرح باشد. از این رو، مطالعه حاضر باهدف شناخت علل تاثیرگذار در مصرف مواد مخدر در بین نوجوانان و جوانان استان اصفهان صورت گرفت. با توجه به آن چه ذکر شد، پژوهش حاضر به دنبال پاسخ‌گویی به این سوال بود که نقش سیاست‌گذاری آموزشی در تغییر آگاهی و نگرش (درک خطر) نوجوانان و جوانان در پیشگیری از اعتیاد به مواد مخدر چیست؟

۱۲۳

123

سال پانزدهم، شماره ۱، زمستان ۱۴۰۰  
Vol. 15, No. 61, Autumn 2021

## روش

### جامعه، نمونه، و روش نمونه‌گیری

تحقیق حاضر که دارای جهت‌گیری کاربردی بود و با هدف شناسایی سیاست‌های آموزشی موثر بر تغییر آگاهی و نگرش نوجوانان و جوانان در پیشگیری از اعتیاد به مواد مخدر بود، به روش طرح آمیخته اکتشافی انجام شد. شیوه گردآوری داده‌ها، مصاحبه به روش گروه‌های متمرکز و ابزار تجزیه و تحلیل تحقیق، تحلیل محتوا از طریق ویرایش داده‌های حاصل از گروه‌های متمرکز و روش دلفی بود. بدین ترتیب که محقق سوالات زیادی را به صورت باز و نیمه باز طراحی نمود و با ۱۵ نفر از صاحب نظران حوزه آموزش و روان‌شناسی (شش نفر زن و نه نفر مرد) مصاحبه انجام شد، که از میان ۱۵ نفر مصاحبه شونده این پژوهش، مصاحبه بر روی سه نفر مدرس آموزش خانواده در زمینه آسیب‌های اجتماعی، سه نفر روان‌پزشک در زمینه اعتیاد، چهار نفر مددکار ترک اعتیاد، سه نفر روان‌شناس بالینی، دو نفر استاد جامعه‌شناس انجام شد و نتایج به دست آمده از گروه‌های متمرکز با استفاده از روش دلفی مورد تجزیه و تحلیل قرار گرفت. در مرحله دوم پژوهش که به روش کمی صورت گرفت، جامعه هدف نوجوانان و جوانان بین ۱۲ تا ۳۵ سال مرد و زن شهرستان‌های منتخب استان اصفهان به تعداد نامشخص بود. حجم نمونه با فرمول برآورد حجم نمونه کوکران محاسبه شد و ۳۸۴ نفر به پرسش‌نامه تحقیق پاسخ دادند. به منظور انتخاب نمونه آماری از روش نمونه‌گیری به روش تصادفی خوشه‌ای چندمرحله‌ای استفاده شد.

برای تعیین نرمال بودن توزیع داده‌ها از آزمون کولموگروف-اسمیرنوف؛ تحلیل عاملی تأییدی مرتبه اول و دوم برای درک متغیرهای اساسی یک پدیده یا جمع‌بندی مجموعه داده‌ها و اعتبار سنجی مدل؛ مدل‌سازی معادلات ساختاری برای اندازه‌گیری رابطه بین سیاست‌ها و پیشگیری از اعتیاد استفاده شد. نرم‌افزارهای آماری مورد استفاده اس‌پی‌اس اس-۲۳ و لیزرل ۸/۸ بود.

## ابزار

۱- در بخش کیفی به منظور گردآوری داده‌ها از مصاحبه نیمه ساختاریافته استفاده گردید، بدین گونه که پس از مطالعه و بررسی‌های فراوان و بهره‌مندی از نظر متخصصان سوال‌های مصاحبه تهیه گردید و سپس با ۱۵ نفر از صاحب نظران مصاحبه شد. با توجه به مصاحبه‌هایی که با صاحب نظران حوزه اعتیاد انجام پذیرفت، برخی از متغیرها با متغیرهای نزدیک آمیخته، برخی از متغیرها منفک و برخی متغیرهای جدید به فهرست قبلی اضافه گردید و نمونه‌گیری تا دستیابی به اشباع داده‌ها، که معیار آن تکراری شدن اطلاعات دریافتی است، ادامه یافت. بدین ترتیب پس از مصاحبه فهرستی نهایی از متغیرها تهیه گردید. برای بررسی روایی از تحلیل عامل تاییدی و برای محاسبه پایایی از روش آلفای کرونباخ استفاده شد که برابر با  $0/84$  بود.

۲- در بخش کمی ابزار مورد استفاده پرسش‌نامه بود که توسط محقق تدوین گردید. برای تعیین روایی پرسش‌نامه و به منظور بررسی شکلی و جمله‌بندی سوالات پرسش‌نامه‌ها از روایی صوری بهره گرفته شده است. به این ترتیب که پرسش‌نامه تهیه شده در اختیار ۱۰ نفر از متخصصان قرار داده شد و بعد از نظرخواهی از آنان، اصلاحات لازم در خصوص جمله‌بندی سوالات انجام و پس از نهایی شدن آن، پرسش‌نامه در بین نمونه تحقیق توزیع گردید. هر سوال پرسش‌نامه بر اساس طیف لیکرت پنج درجه‌ای از کاملاً مخالف = ۱ تا کاملاً موافق = ۵ نمره‌گذاری شد و دامنه نمرات از ۳۰ تا ۱۵۰ بود. جهت اعتبارسنجی و بررسی روابط بین متغیرها، از نوجوانان و جوانان خواسته شده تا میزان نقش هر کدام را مشخص نمایند. این پرسش‌نامه شامل ۳۰ گویه است که ۶ گویه آن مربوط به سنجش نگرش فرد نسبت به مواد اعتیادآور است و برای متغیرهای حساس‌سازی، آگاه‌سازی در جلسات آموزش خانواده، آموزش مربیان، شیوه‌های نوین آموزشی، رسانه‌های جمعی، پاکسازی محیط‌های آلوده، الگوسازی، قوانین و مقررات هر کدام ۳ سوال تهیه شد. پایایی پرسش‌نامه با ضریب آلفای کرونباخ محاسبه گردید، که میزان آلفای کرونباخ  $0/87$  به دست آمد.

## یافته‌ها

با توجه به نتایج تجزیه و تحلیل داده‌ها، در این بخش تفسیر نتایج به‌دست آمده بیان و پیشنهاد‌های عملی ارائه شد. نتایج این مطالعه به دو قسمت تقسیم شد: ۱- یافته‌های برگرفته از تکنیک دلفی که نشان‌دهنده مهم‌ترین سیاست‌های آموزشی موثر بر سیاست‌گذاری آموزشی در تغییر آگاهی و نگرش نوجوانان و جوانان در پیشگیری از اعتیاد افراد به مواد مخدر بود که عبارت بودند از: حساس‌سازی، آگاه‌سازی در جلسات آموزش خانواده، آموزش مریان، شیوه‌های نوین آموزشی، رسانه‌های جمعی، پاکسازی محیط‌های آلوده، الگوسازی و قوانین و مقررات.

۲- در بخش کمی برای جمع‌آوری اطلاعات از روش پیمایشی و شیوه تحلیل مسیر استفاده شد، که هدف جمع‌آوری اطلاعات مورد نیاز با بهره‌گیری از پرسش‌نامه بسته پاسخ در رابطه با قشر نوجوان و جوان استان اصفهان بود. در ادامه با تحلیل عاملی تاییدی، اعتبار مدل طراحی شده و شاخص‌های تحقیق مورد سنجش قرار گرفت که نشان از اعتبار مدل در جامعه مورد بررسی داشت و در نهایت با مدل‌یابی معادلات ساختاری رابطه بین مولفه‌های تحقیق مورد سنجش قرار گرفت. همان‌طور که در شکل ۱ مشاهده می‌شود، با توجه به مقدار ضریب تعیین عددی، بین ۰ تا ۱ گویه اول با سازه پیشگیری از اعتیاد رابطه قوی وجود داشت و مقدار زیادی از آن را اندازه‌گیری کرد.

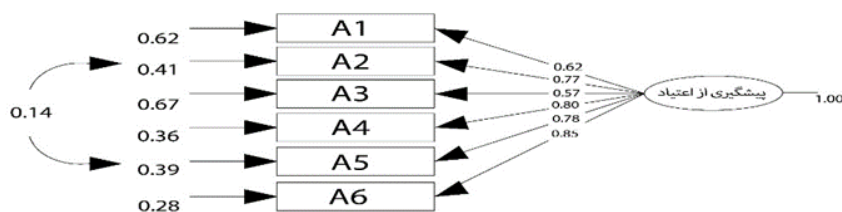

Chi-Square=12.41, df=8, P-value=0.0000, RMSEA=0.038

شکل ۱: مدل اندازه‌گیری متغیر پیشگیری از اعتیاد در حالت تخمین استاندارد

این مدل نشان می‌دهد که آیا رابطه بین مولفه و ساختار آن رابطه معناداری است یا خیر، که در صورتی که در این رابطه عدد معناداری بیشتر از ۱/۹۶ بزرگ‌تر یا کمتر از ۱/۹۶- باشد، نشان‌دهنده رابطه معنادار است (شکل ۱).

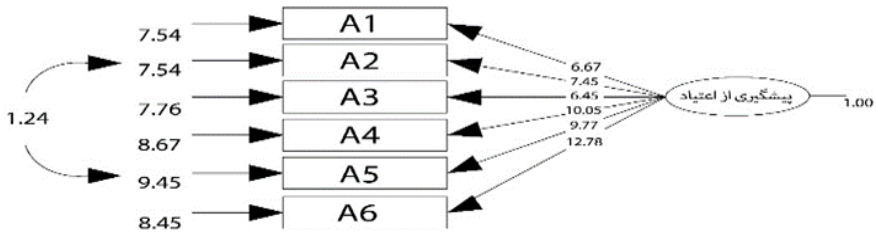

Chi-Square=12.41, df=8, P-value=0.0000, RMSEA0.038

شکل ۲: مدل اندازه‌گیری متغیر پیشگیری از اعتیاد در حالت معناداری

همان‌طور که شکل ۲ نشان می‌دهد ضرایب معناداری محاسبه شده برای تمامی گویه‌ها معنادار شدند، زیرا مقدار آزمون معناداری بزرگ‌تر از ۱/۹۶ و یا کوچک‌تر از ۱/۹۶- بود.

جدول ۱: شاخص‌های برازش در مدل تحلیل عاملی سازه پیشگیری از اعتیاد

مدل	خطای ریشه مجذور	درجه آزادی	درجه آزادی	برازش نیکویی	برازش نیکویی	برازش خطای ریشه مجذور
حد مجاز	-	-	کمتر از ۳	بالاتر از ۰/۹	بالاتر از ۰/۹	بالاتر از ۰/۹
مدل نهایی	۱۲/۴۱	۸	۱/۵۵	۰/۹۰	۰/۹۰	۰/۳۸

در جدول ۱ شاخص‌های برازش خطی دو (۱۲/۴۱)، شاخص برازش هنجار شده (۰/۹۰)، شاخص برازش مقایسه‌ای (۰/۹۲)، شاخص نیکویی برازش (۰/۹۰)، و خطای ریشه مجذور میانگین تقریب (۰/۳۸) به دست آمد و نشان‌دهنده برازش مطلوب بودند. بنابراین، با توجه به مقدار ضریب تعیین عددی بین ۰ تا ۱، گویه اول با سازه حساس‌سازی رابطه قوی دارد و مقدار زیادی از آن را اندازه‌گیری کرده است.

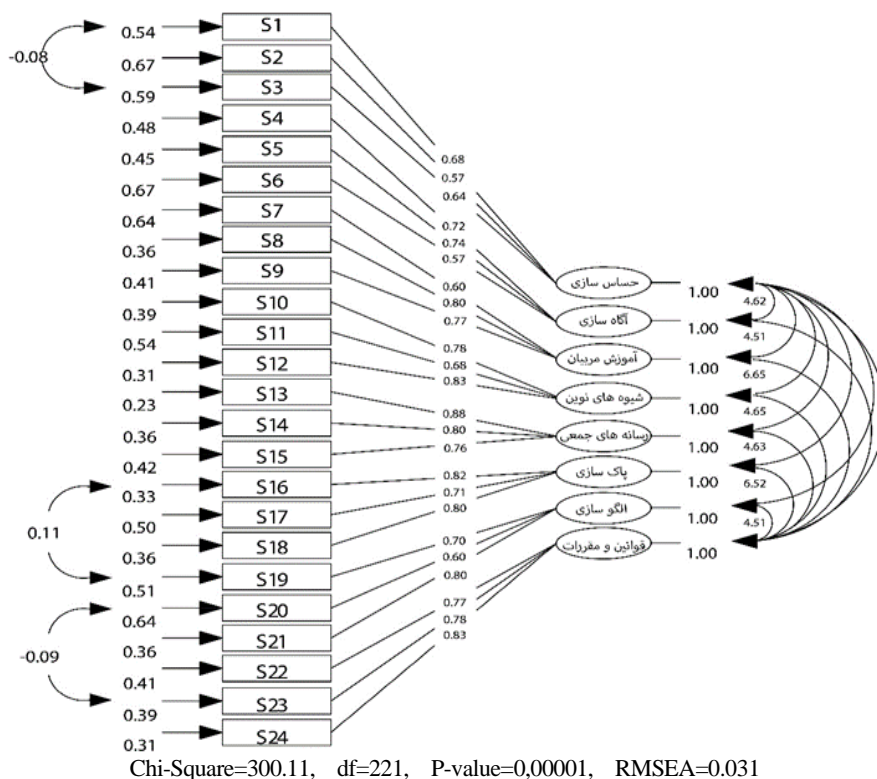

شکل ۳: مدل اندازه‌گیری متغیر سیاست‌های آموزشی بر تغییر آگاهی و نگرش در حالت تخمین استاندارد در مرتبه اول

حالت معناداری ضرایب و پارامترهای به دست آمده در تخمین استاندارد مدل در شکل ۳ با عنوان حالت معناداری سازه‌های تحقیق نشان داده شده است. این مدل نشان می‌دهد که آیا رابطه بین مولفه و ساختار آن رابطه معناداری است یا خیر، که در این رابطه اگر عدد معناداری بیشتر از ۱/۹۶ یا کمتر از ۱/۹۶- باشد، نشان می‌دهد که رابطه بین آنها معنادار است.

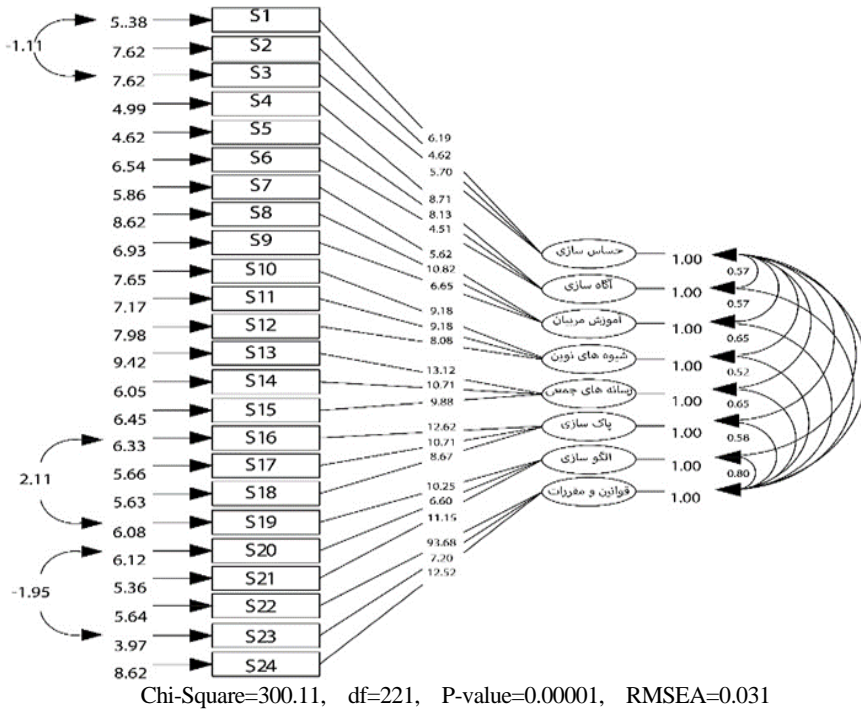

شکل ۴: مدل اندازه گیری متغیر سیاست های آموزشی بر تغییر آگاهی و نگرش در حالت معناداری در مرتبه اول

همان طور که شکل ۴ نشان می دهد ضرایب معناداری محاسبه شده برای تمامی گویه ها معنادار شده اند، زیرا مقدار آزمون معناداری بزرگ تر از ۱/۹۶ و یا کوچک تر از ۱/۹۶- به دست آمده است.

جدول ۲: شاخص های برازش در مدل تحلیل عاملی سازه سیاست های آموزشی بر تغییر آگاهی و نگرش

مدل	خی دو	درجه	خی دو بر	برازش هنجار	نیکویی	برازش	خطای ریشه مجذور
مدل نهایی	۳۰۰/۱۱	۲۲۱	۱/۳۶	۰/۹۱	۰/۹۱	۰/۹۱	۰/۰۳۱
حد مجاز	-	-	کمتر از ۳	بالاتر از ۰/۹	بالاتر از ۰/۹	بالاتر از ۰/۹	کمتر از ۰/۰۸

در جدول ۲ شاخص‌های خبی دو (۳۰/۱۱)، برازش هنجار شده (۰/۹۱)، برازش مقایسه‌ای (۰/۹۱)، نیکویی برازش (۰/۹۱) و خطای ریشه مجذور میانگین تقریب (۰/۰۳۱) به دست آمد و نشان‌دهنده برازش مطلوب بود. در تحلیل عاملی مرحله اول از گویه‌ها، زیرمولفه‌های تحقیق مشخص شد و در تحلیل عاملی مرتبه دوم از زیر عوامل، عامل اصلی سیاست‌های آموزشی بر تغییر آگاهی و نگرش به دست آمد.

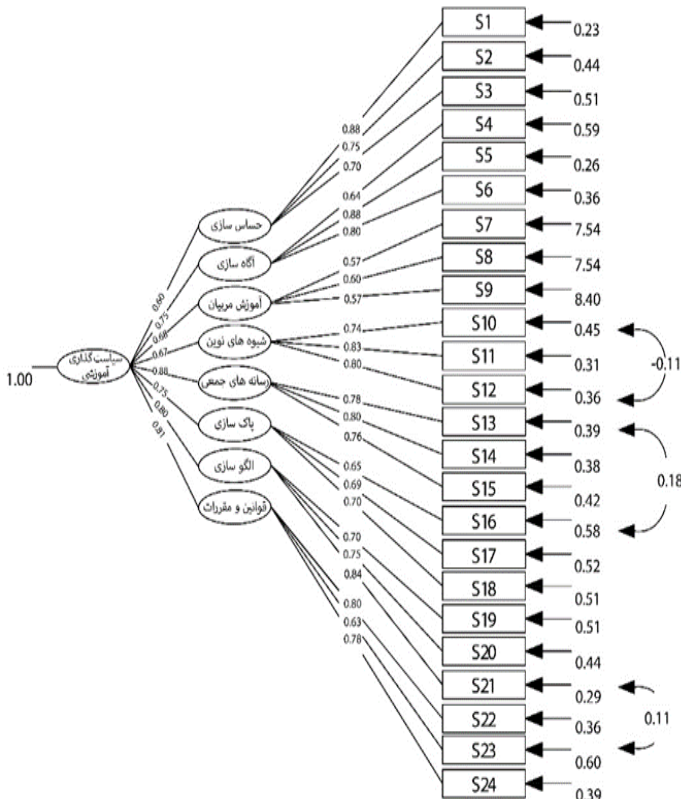

Chi-Square=402.12, df=241, P-value=0.0000, RMSEA=0.042

شکل ۵: مدل اندازه‌گیری متغیر سیاست‌های آموزشی بر تغییر آگاهی و نگرش در حالت تخمین استاندارد در مرتبه دوم

در شکل ۵ حالت تخمین استاندارد مدل اندازه‌گیری متغیر اصلی سیاست‌های آموزشی بر تغییر آگاهی و نگرش مشاهده می‌شود و شاخص‌های برازش مدل در قسمت پایین شکل نشان‌دهنده برازش مناسب مدل هستند، به طوری که مقدار خبی دو (۴۰۲/۱۲) بر درجه آزادی (۲۴۱) کمتر از ۳ است. مقدار کم این شاخص تفاوت اندکی بین مدل مفهومی و

داده‌های تحقیق مشاهده شده را نشان می‌دهد. مقدار خطای ریشه مجذور میانگین تقریب،  $0/042$  و کمتر از  $0/08$  بود که نشان می‌دهد خطای میانگین مربع ریشه مدل مناسب است و سطح معنی‌داری کمتر از  $0/05$  است. بنابراین، مدل نظری با مدل آزمایشی همسان و از برازش بالاتری برخوردار است.

**جدول ۳: شاخص‌های برازش در مدل تحلیل عاملی سازه سیاست‌های آموزشی بر تغییر آگاهی و**

**نگرش در مرتبه دوم**

مدل	خی دو	درجه	خی دو بر	برازش	نیکویی	برازش	خطای ریشه مجذور
	آزادی	آزادی	درجه آزادی هنجار شده	برازش	مقایسه‌ای	میانگین تقریب	
حد مجاز	-	-	کمتر از ۳	بالاتر از $0/9$	بالاتر از $0/9$	بالاتر از $0/9$	کمتر از $0/08$
مدل نهایی	$402/12$	۲۴۱	$1/67$	$0/91$	$0/95$	$0/95$	$0/042$

در جدول ۳ مشاهده می‌شود که شاخص‌های خی دو ( $402/12$ )، برازش هنجار شده ( $0/91$ )، برازش مقایسه‌ای ( $0/95$ )، نیکویی برازش ( $0/95$ ) و خطای ریشه مجذور میانگین تقریب ( $0/042$ ) نشان‌دهنده برازش مطلوب هستند. همان‌طور که شکل ۵ نشان می‌دهد رسانه‌های جمعی با ضریب همبستگی  $0/88$  بیشترین تاثیر را با سازه سیاست‌های آموزشی بر تغییر آگاهی و نگرش دارد که حدود ۷۷ درصد از واریانس آن را تبیین می‌کند. سایر روابط در جدول ۴ قابل مشاهده است.

**جدول ۴: بار عاملی و ضریب تعیین ابعاد سیاست‌های آموزشی بر تغییر آگاهی و نگرش**

مولفه‌ها	بار عاملی	ضریب تعیین
حساس‌سازی	$0/60$	$0/36$
آگاه‌سازی در جلسات آموزشی خانواده	$0/75$	$0/56$
آموزش مریان	$0/68$	$0/46$
شیوه‌های نوین آموزشی	$0/67$	$0/45$
رسانه‌های جمعی	$0/88$	$0/77$
پاکسازی محیط‌های آلوده	$0/75$	$0/56$
الگوسازی	$0/80$	$0/64$
قوانین و مقررات	$0/81$	$0/66$

معنی ضرایب و پارامترهای بدست آمده در برآورد استاندارد مدل در شکل ۶ به عنوان معناداری ساختارهای تحقیق نشان داده شده است. این مدل نشان می‌دهد که آیا رابطه بین مولفه و ساختار آن رابطه معناداری است یا خیر، که در این رابطه اگر عدد معناداری بیشتر از ۱/۹۶ یا کمتر از ۱/۹۶- باشد، نشان می‌دهد که رابطه بین آن‌ها معنادار است.

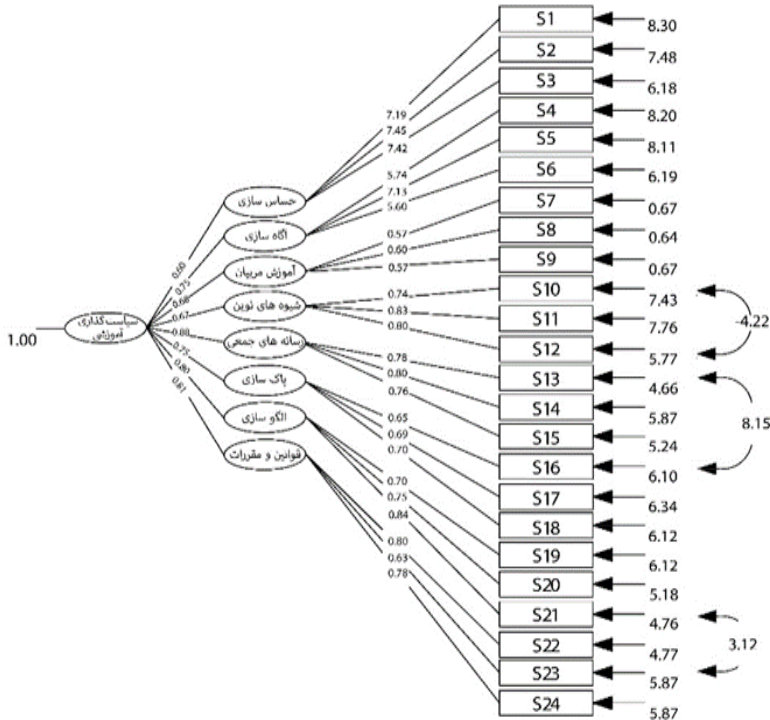

Chi-Square=402.12, df=241, P-value=0.0000, RMSEA=0.042

شکل ۶: مدل اندازه‌گیری متغیر سیاست‌های آموزشی بر تغییر آگاهی و نگرش در حالت معناداری در مرتبه دوم

در این تحقیق مدل ساختاری متغیرهای تحقیق یعنی سیاست‌های آموزشی موثر بر تغییر آگاهی و نگرش نوجوانان و جوانان (حساس‌سازی، آگاه‌سازی، آموزش مربیان، خانواده، آموزش مربیان، شیوه‌های نوین آموزشی، رسانه‌های جمعی، پاک‌سازی محیط‌های آلوده، الگو‌سازی، و قوانین و مقررات) به عنوان متغیر مستقل و پیشگیری از اعتیاد به مواد مخدر به عنوان متغیر وابسته بررسی شده است.

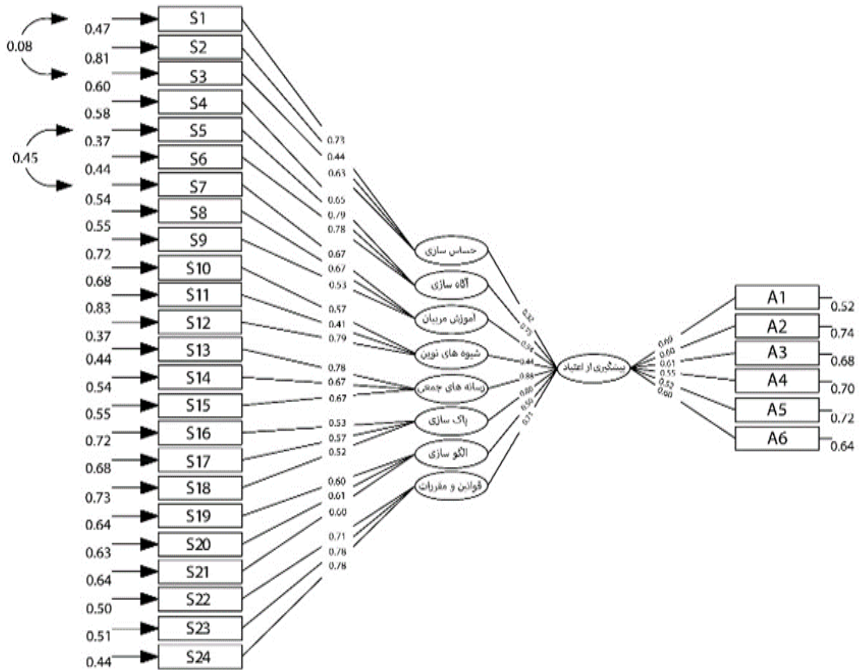

Chi-Square=712.65, df=395, P-value=0.0000, RMSEA=0.46

شکل ۷: مدل ساختاری تحقیق در حالت تخمین استاندارد

این مدل به این دلیل ارائه می‌شود که نشان دهد آیا رابطه بین مولفه و ساختار آن رابطه معناداری است یا خیر، که در این رابطه اگر عدد معناداری بیشتر از  $1/96$  یا کمتر از  $1/96$  باشد، نشان می‌دهد که رابطه بین آن‌ها معنادار است.

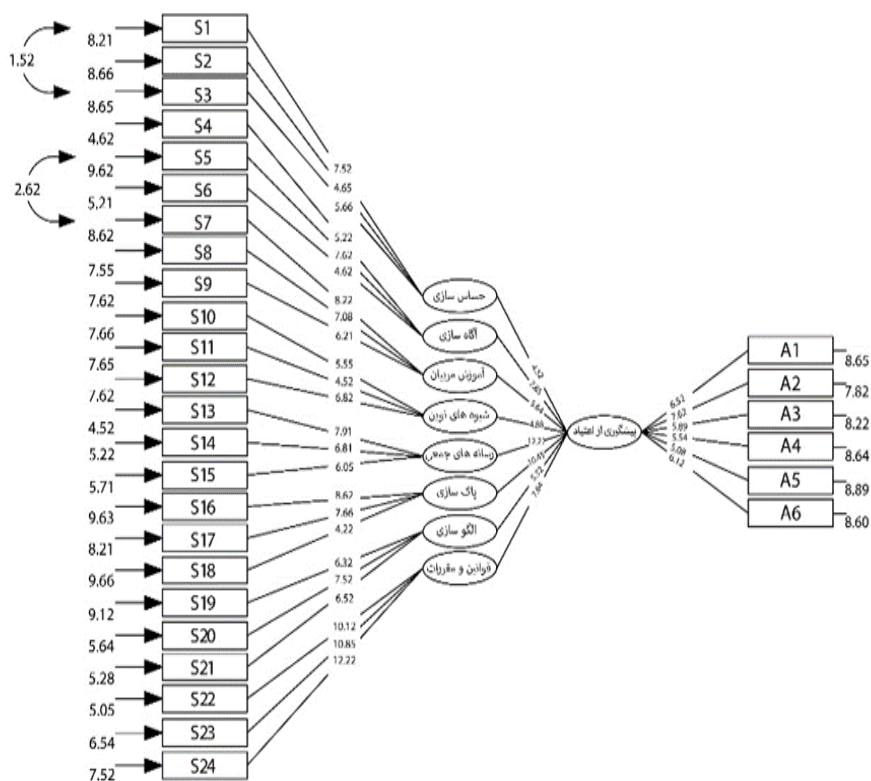

Chi-Square=712.55, df=395, P-value=0.0000, RMSEA=0.046

شکل ۸: مدل ساختاری تحقیق در حالت میزان معناداری

جدول ۵: شاخص‌های برازش مدل

مدل	درجه	خی دو	خی دو بر	برازش	نیکویی	برازش	خطای ریشه مجذور
حد مجاز	-	-	کمتر از ۳	بالاتر از ۰/۹	بالاتر از ۰/۹	بالاتر از ۰/۹	میانگین تقریب کمتر از ۰/۰۸
مدل نهایی	۷۱۲/۵۵	۳۹۵	۱/۸۰	۰/۹۷	۰/۹۰	۰/۹۹	۰/۰۴۶

سیاست‌های آموزشی موثر بر تغییر آگاهی و نگرش نوجوانان و جوانان (حساس‌سازی، آگاه‌سازی در جلسات آموزشی خانواده، آموزش مربیان، شیوه‌های نوین آموزشی، رسانه‌های جمعی، پاکسازی محیط‌های آلوده، الگوسازی، و قوانین و مقررات) دارای تاثیر مثبت و معناداری بر پیشگیری از اعتیاد به مواد مخدر می‌باشند. در نهایت، مقیاس رابطه پیوستگی بین متغیرها و میزان انحراف معیار تعبیر شده هر کدام از متغیرها و ابعاد در قالب مدل مفهومی تحقیق در جدول ۶ ارائه شد.

جدول ۶: جدول خلاصه ضرایب مسیر و آماره آزمون تی در مدل ساختاری تحقیق

سوال	رابطه	ضریب مسیر	ضریب تعیین	مقدار t	نتیجه
۱	حساس سازی-پیشگیری از اعتیاد	۰/۳۲	۰/۱۰	۴/۵۲	تأثیر مثبت
۲	آگاه سازی در جلسات آموزشی خانواده - پیشگیری از اعتیاد	۰/۷۵	۰/۵۶	۷/۸۵	تأثیر مثبت
۳	آموزش مریان- پیشگیری از اعتیاد	۰/۵۴	۰/۲۹	۵/۶۴	تأثیر مثبت
۴	شیوه های نوین آموزشی- پیشگیری از اعتیاد	۰/۴۴	۰/۱۹	۴/۸۶	تأثیر مثبت
۵	رسانه های جمعی- پیشگیری از اعتیاد	۰/۸۸	۰/۷۷	۱۲/۲۲	تأثیر مثبت
۶	پاک سازی محیط های آلوده- پیشگیری از اعتیاد	۰/۸۰	۰/۶۴	۱۰/۴۵	تأثیر مثبت
۷	الگوسازی- پیشگیری از اعتیاد	۰/۵۰	۰/۲۵	۵/۳۲	تأثیر مثبت
۸	قوانین و مقررات- پیشگیری از اعتیاد	۰/۷۱	۰/۵۰	۷/۶۴	تأثیر مثبت

بر اساس نتایج، کلیه سوالات تحقیق رابطه مثبت و معنادار بین متغیرهای را نشان می دهند، چرا که کلیه ضرایب مسیر در سطح معناداری بالاتر از  $1/96$  و  $1/96$  - (ضریب t) مثبت و مستقیم است.

### بحث و نتیجه گیری

امروزه ماهیت مسئله دار اعتیاد به مواد مخدر و نیاز به رفع آن دیگر بر هیچ کسی پوشیده نیست، اما آنچه بیشتر از همه مهم است نحوه برخورد با آن است. با کشف و پس از آن استفاده و سوء مصرف مواد اعتیاد آور، تلاش های زیادی برای مهار این پدیده شوم انجام شده است. با درک این نیاز، متخصصان از روش ها و راهبردهای مختلفی برای کنترل آن استفاده کرده اند، که توجه به راهبردهای فرهنگی، در قیاس با سایر راهبردها و سیاست ها، در دهه اخیر فزونی یافته است و با تاثیر گذاری بر نگرش کلیه افراد اجتماع و یا جامعه هدف، نقش مهمی را در محدود سازی و پیشگیری از اعتیاد ایفا می نماید.

در پژوهش حاضر، نقش سیاست گذاری آموزشی در تغییر آگاهی و نگرش نوجوانان و جوانان در پیشگیری از اعتیاد افراد به مواد مخدر مورد بررسی قرار گرفت، که بر مبنای یافته های پژوهش حاضر متغیر رسانه های جمعی در زمینه تاثیرات مواد مخدر در تغییر آگاهی و نگرش نوجوانان و جوانان بیشترین تاثیر مثبت را دارا بود. رسانه ها از جمله

ابزارهایی هستند که می‌توان با استفاده از آن، پیامدهای مخرب مواد مخدر را کاهش داد. روزنامه‌ها هنوز یکی از رسانه‌های تاثیرگذار در جامعه هستند، به طوری که جاذبه فضای مجازی توانایی کاهش اثرگذاری آن را نداشته است (دیوانی<sup>۱</sup>، ۲۰۱۷). تولیدات رسانه‌ای اگر با توجه به نیازها و درک فضای مجازی و با توجه به ذائقه و انتظارات نسل جوان تهیه شوند، به سهم خود می‌توانند تحت شرایط خاص و دیگر عوامل موثر، سبب کنترل و پیشگیری از آسیب‌های اجتماعی و اعتیاد باشند. در جامعه امروزی استفاده از رسانه‌های جمعی برای پیشگیری از اعتیاد واضح و ضروری به نظر می‌رسد (قربانی، ۱۳۹۶). در تایید این متغیر، فکری و قربانی (۱۳۹۷)؛ عظیمی و شکرخواه (۱۳۹۴)؛ قربانی، کیانی و ابراهیمی (۱۳۹۶)؛ کمانگر و کاظمی (۱۳۹۳)؛ قربانی و مالکی (۱۳۹۶) و کروت<sup>۲</sup> و همکاران (۱۹۹۸) نشان دادند که فعالیت‌های پیشگیرانه مبتنی بر رسانه در همه ابعاد زندگی اجتماعی و فرهنگی جامعه نقش انکارناپذیری دارند.

نتایج حاصل از تجزیه و تحلیل داده‌ها بر اساس پژوهش حاضر نشان داد که دومین متغیری که بیشترین تاثیر مثبت را در تغییر نگرش و آگاهی نوجوانان و جوانان دارد، متغیر پاکسازی محیط‌های آلوده می‌باشد. از دیدگاه نظریه کلیفورد شاو<sup>۳</sup>، تاکید اصلی نظریه بر فضا و محیط انسانی فعالیت‌ها است. طبق این نظریه، شرایط و کیفیت محیط انسانی، صرف نظر از ویژگی‌های افراد و گروه‌هایی که در این محیط‌ها زندگی می‌کنند، تاثیر تعیین کننده‌ای در رفتار آن‌ها دارد. وی، که به پژوهکاران به عنوان یک انسان عادی نگاه می‌کند، به این باور رسید که فعالیت‌های غیر قانونی آن‌ها به نوعی با محیط آن‌ها در ارتباط است (ولد، برنارد و اسنیس<sup>۴</sup>، ۱۳۸۰). از این رو، پاکسازی محیط‌های آلوده که خرید و فروش مواد مخدر در آن به سهولت انجام می‌پذیرد و دسترسی افراد به مواد مخدر آسان می‌باشد، ضروری است. متغیر فوق با نتایج تحقیقات قبلی نظیر صرامی (۱۳۹۷)، مشرفی (۱۳۹۶)، نریمانی (۱۳۷۹)، سهراب‌زاده (۱۳۹۰) و والتون، ریش و راماندانا<sup>۵</sup> (۱۹۹۵) هم سو می‌باشد.

نتایج تجزیه و تحلیل داده‌ها بر اساس رابطه بین متغیرهای ارتقا سطح آگاهی افراد در جلسات آموزش خانواده نشان می‌دهد که متغیر ارتقاء سطح آگاهی افراد در جلسات آموزش خانواده نسبت به پیامدهای عوارض مصرف مواد مخدر در تغییر آگاهی و نگرش نوجوانان و جوانان رابطه مثبت، مستقیم و معنادار با متغیر پیشگیری از اعتیاد دارد. همچنین، نتایج حاصل نشان می‌دهد که ارتقا سطح آگاهی افراد در جلسات آموزش خانواده بیشترین تاثیر را پس از دو متغیر مذکور دارد. خانواده مهم‌ترین نهاد اجتماعی است که در پیشگیری نوجوانان و جوانان از اعتیاد به مواد مخدر نقش موثر دارد. مناسب بودن شرایط محیط خانوادگی از آسیب‌های روانی و شخصیتی غیر قابل جبران فرزندان جلوگیری به عمل می‌آورد. محیط‌های بی‌ساختار خانوادگی عامل خطر عمده‌ای برای مصرف مواد مخدر محسوب می‌شوند. بنابراین، آگاهی دقیق اولیاء دانش‌آموزان از فرآیند شکل‌گیری اعتیاد در فرزندان، روش‌ها و برنامه‌ریزی پیشگیری از اعتیاد ضروری است. والدین باید از خطر اعتیاد آگاه شوند و در رابطه پیشگیری از آن احساس مسئولیت کنند. مطالعات حبیبی، نیکبخت نصرآبادی، شعبانی همدان و صالح مقدم (۲۰۱۶) بیانگر این نکته است که برنامه آموزش خانواده برافزایش توانایی‌های ذاتی و اعتماد به نفس فرزندان تاثیر مثبت دارد. کامپفر<sup>۱</sup> (۲۰۱۴) بیان کرد که با افزایش سطح آگاهی والدین می‌توان رشد مهارت‌های شناختی، محبت و شوق فرزندان را افزایش داد و باورهای مثبت آن‌ها را نسبت به رفتارهای پرخطر و مواد مخدر تغییر داد. متغیر فوق با نتایج مطالعات کریمی (۱۳۷۶) و محمدخانی (۱۳۷۶)، مبنی بر موثر بودن آموزش خانواده بر رفتار اولیای دانش‌آموزان و ارتقای آگاهی‌ها و معلومات آن‌ها همخوانی دارد. از این رو، در طرح جامع پیشگیری، همواره جلسات آموزش خانواده از جایگاه ویژه‌ای برخوردار است و اقدام مهمی جهت پیشگیری اولیه از اعتیاد نوجوانان و جوانان است.

متغیرهای قوانین و مقررات، آموزش مربیان و مدرسان، الگوسازی، شیوه‌های نوین آموزشی و حساس‌سازی در دوره‌های بعدی تاثیرگذاری قرار داشته‌اند. نتایج تجزیه و تحلیل داده‌ها بر اساس رابطه بین متغیرهای قوانین و مقررات نشان می‌دهد که متغیر قوانین

و مقررات در تغییر آگاهی و نگرش نوجوانان و جوانان رابطه مثبت، مستقیم و معنادار با متغیر پیشگیری از اعتیاد دارد. این متغیر با نتایج مطالعات دلفان و رشنو (۱۳۹۴)، محمدی (۱۳۹۶) و مدنی قهفرخی (۱۳۹۰) همسو می‌باشد. یکی از برنامه‌های پیشگیری از اعتیاد که در جهان از آن استفاده می‌شود، تقویت قوانین و مقررات و مبارزه با مواد می‌باشد. در سال‌های اخیر مقابله قهری و نظامی با پدیده اعتیاد و مواد مخدر بیش از رویه‌های درمانی و پیشگیری مورد توجه قرار گرفته‌اند، به طوری که اصلی‌ترین اهرم و ضمانت اجرایی قوانین مبارزه با مواد مخدر متکی به مقابله قهری و نظامی بوده است. باید این قوانین به حدی تقویت شود که دست اندرکاران تولید، توزیع، قاچاق و مصرف مواد مخدر در هیچ‌جا احساس امنیت نکنند و آنگاه با تلاش مسولان می‌توان امیدوار بود که توزیع و مصرف مواد بخصوص در بین نوجوانان و جوانان کاهش یابد.

نتایج تجزیه و تحلیل داده‌ها بر اساس رابطه بین متغیرهای آموزش مربیان و مدرسان نشان داد که متغیر آموزش مربیان و مدرسان در تغییر آگاهی و نگرش نوجوانان و جوانان رابطه مثبت، مستقیم و معنادار با متغیر پیشگیری از اعتیاد دارد. معلمان به عنوان پرچم‌داران اصلی نظام تعلیم و تربیت نقش اساسی در برنامه تحولات اجتماعی دارند (اوکه و میتودا، ۲۰۱۷). معلمان با آموزش نوجوانان و جوانان در مورد اثرات سوء مصرف مواد مخدر، به خصوص اثرات مخرب و زیانبار مواد مخدر بر زندگی، نقش مهمی در برنامه پیشگیری از اعتیاد دارند، آن‌ها باید دانش و نگرش و مهارت لازم را در رابطه با پیشگیری از اعتیاد به مواد مخدر به دست آورند. معلمان بدون آگاهی و برخورداری از دانش و مهارت هرگز قادر نخواهند بود وظیفه دشوار خود به گونه‌ای شایسته به انجام برسانند. این یافته پژوهشی، با نتایج تحقیق مهدی‌نژاد، مهدی‌نژاد و خلیلی صدر آباد (۱۳۹۶) و مرگان و جاویدان (۱۳۹۵)، همسو می‌باشد.

نتایج تجزیه و تحلیل داده‌ها بر اساس رابطه بین متغیرهای الگوسازی نشان داد که متغیر الگوسازی در تغییر آگاهی و نگرش نوجوانان و جوانان رابطه مثبت، مستقیم و معنادار با متغیر پیشگیری از اعتیاد دارد. الگوسازی یکی از راه‌های تغییر یا آموزش رفتار می‌باشد

که با استفاده از نظریه یادگیری اجتماعی مطرح شده است. این یادگیری عمدتاً از طریق مشاهده رفتار افرادی که به نظر فرد توانا و محبوب هستند، صورت می‌گیرد. با توجه به اهمیت الگوها و نقش هدایت‌گر آن‌ها در زندگی حال و آینده، هر فرد در طول زندگی خویش تلاش می‌کند تا رفتارها و شیوه زندگی خود را با برخی از الگوهای مهم منطبق سازد. شناخت فرایند الگوپذیری از آن جهت اهمیت می‌یابد که این فرایند، نقش مهمی در روند هویت‌یابی و همچنین اجتماعی شدن فرد و انتقال ارزش‌ها در یک جامعه دارد. نتایج این متغیر با مطالعات اسدنژاد (۱۳۹۳)؛ صداقت‌زادگان و امیدوار (۱۳۹۴)؛ زمن، کاسیونو و ادرین<sup>۱</sup> (۲۰۱۳)؛ میلر اسلو و دانسمور<sup>۲</sup> (۲۰۱۶) و یانسی، سیگل و مک دانیل<sup>۳</sup> (۲۰۰۲) همسو است.

نتایج تجزیه و تحلیل داده‌ها بر اساس رابطه بین متغیرهای شیوه‌های نوین آموزشی نشان می‌دهد که متغیر شیوه‌های نوین آموزشی در تغییر آگاهی و نگرش نوجوانان و جوانان رابطه مثبت، مستقیم و معنادار با متغیر پیشگیری از اعتیاد دارد. نقش شیوه‌های نوین در امور گوناگون، چشمگیر و حساس است و استفاده درست از آن می‌تواند راهگشای بسیاری از مسائل و معضلات جامعه باشد. فناوری‌ها با ایجاد محیط‌های جدید توانسته‌اند روش‌های متکی بر سنت را تغییر دهند و تحولاتی را در همه زمینه‌ها از جمله آموزش پدید آورند. یکی از نوآوری‌های ایجاد شده در نظام‌های آموزشی ارتباط آموزش با مسائل واقعی جامعه و زندگی دانش‌آموزان نظیر اعتیاد، ایدز و غیره است. هنگامی که موارد واقعی برای بیان اعتیاد و گرفتاری‌های بعد از اعتیاد و چگونگی برخورد جامعه استفاده می‌شود، اثر پایدارتری بر یادگیری نوجوانان و جوانان دارد. علاوه بر شیوه‌های نوین آموزشی، اینترنت به عنوان وسیله کمک آموزشی، انقلابی عظیم در دنیای ارتباطات به پا کرده که مرز جغرافیایی نمی‌شناسد (آدورجان<sup>۴</sup>، ۲۰۱۵) و به صورت‌های گوناگون در پیشگیری از اعتیاد به مواد مخدر نقش اساسی دارد. همچنین، فضای مجازی به عنوان یکی از ویژگی‌های زندگی مدرن همچون هر پدیده‌ای که دارای منافع و اثرات مثبت می‌باشد،

1. Zeman, Cassano & Adrian  
2. Miller-Slough & Dunsmore  
3. Yancey, Siegel & McDaniel

4. Adorjan

جنبه‌های منفی و ویرانگری بر زندگی بشر دارد. یکی از ویژگی‌های مثبت کارکردهای این فضا را، کنترل و پیشگیری از آسیب‌های اجتماعی و اعتیاد عنوان نموده‌اند. این یافته پژوهشی با نتایج تحقیقات قلی‌زاده (۱۳۹۴)؛ استودارد، بوئرمستر، گوردون-مسر، جونز و زیمرمن<sup>۱</sup> (۲۰۱۲) و قربانی (۱۳۹۶) مطابقت دارد.

نتایج تجزیه و تحلیل داده‌ها بر اساس رابطه بین متغیرهای حساس‌سازی جامعه در زمینه تاثیرات مخدر در تغییر آگاهی و نگرش نوجوانان و جوانان در پیشگیری از اعتیاد به مواد مخدر با آزمون مدل‌یابی معادلات ساختاری نشان داد که متغیر حساس‌سازی جامعه در زمینه تاثیرات مواد مخدر در تغییر آگاهی و نگرش نوجوانان و جوانان رابطه مثبت، مستقیم و معنادار با متغیر پیشگیری از اعتیاد دارد. با توجه به اهمیت این متغیر، ضروری است برای مقابله با اعتیاد، حساس‌سازی همه افراد جامعه خصوصاً نوجوان و جوانان بیش از پیش مورد توجه قرار گیرد. برنامه‌ریزی آموزش اطلاعات، صرفاً دانش فرد را افزایش داده و نگرش معطوف به مصرف مواد را تغییر می‌دهد، ولی نمی‌تواند مانع رفتارهای مربوط به مصرف مواد شود و از آن پیشگیری کند، ضمن آن که در پاره‌ای از موارد ممکن است منجر به تحریک کنجکاوی شده و سبب مصرف مواد شود. با آموزش اطلاعات و حساس نمودن افراد می‌توان از گرایش افراد به مصرف مواد اعتیادآور جلوگیری کرد.

پیشنهاد می‌شود نظام آموزشی در محیط جامعه با ایجاد حساسیت مردم و والدین به مواد مخدر و آشناسازی با مضرات مواد مخدر اقدام نمایند. به پژوهشگران آتی نیز پیشنهاد می‌شود: تا به پیاده‌سازی این مدل در جوامع مختلف پردازند و در عمل به مقایسه نتایج به دست آمده پردازند. استفاده از شاخص‌های دیگر می‌تواند دید جامع‌تری را در زمینه فهم سیاست‌های آموزشی در تغییر آگاهی و نگرش نوجوانان و جوانان فراهم نماید. جامعه آماری مورد استفاده در این تحقیق استان اصفهان بوده است. استفاده از جامعه آماری گسترده‌تر با تعداد نمونه بیشتر می‌تواند نتایج قابل قبول‌تری را به نمایش گذارد.

1. Stoddard, Bauermeister, Gordon-Messer, Johns & Zimmerman

## منابع

اسدنژاد، فرزانه. (۱۳۹۳). مقایسه نقش خانواده و مدرسه در جامعه‌پذیری دانش‌آموزان دختر مقطع متوسطه فیروز آباد فارس. پایان‌نامه کارشناسی ارشد، چاپ نشده، دانشکده علوم اجتماعی دانشگاه یزد.

اسلام‌پناه، محمدرضا؛ مهدیان، حسین و جاجرمی، محمود (۱۳۹۸). بررسی برآزش مدل خطرپذیری نوجوانان ایرانی در زمینه اعتیاد با تاکید بر کارکرد خانواده و طرحواره‌های ناسازگار، تحمل‌پریشانی و تنظیم هیجان. فصلنامه اعتیاد‌پژوهی، ۱۳(۵۴)، ۹۰-۶۷.

حسین‌آبادی، پرستو؛ فرامرز، حسن و حسین‌آبادی، طاهره (۱۳۹۵). علل‌گرایش به اعتیاد راه‌های پیشگیری و درمان آن. چهارمین همایش علمی پژوهشی علوم تربیتی و روان‌شناسی، آسیب‌های اجتماعی و فرهنگی ایران، تهران.

خوشبخت، شمس‌الملوک؛ ستاری، مسعود؛ سمیعی، بهناز و کامل، مانده (۱۳۹۵). خانواده مهم‌ترین محیط برای پیشگیری اولیه از اعتیاد به مواد مخدر. کنفرانس جهانی روان‌شناسی و علوم تربیتی، حقوق و علوم اجتماعی در آغاز هزاره سوم، شیراز.

دلفان، معصومه و رشنو، خیرالنساء (۱۳۹۴). جایگاه سازمان‌های مردم‌نهاد در آموزش و پرورش با رویکرد پیشگیری. دانش انتظامی لرستان، ۳(۱۰)، ۱۳۱-۱۱۲.

رفاهی، سیدعلی اکبر؛ تابانزاد، زینب؛ عبادی، عباس و سرابندی، حسن (۱۳۹۴). بررسی میزان آگاهی و نگرش کارکنان نظامی در پیش‌گیری از اعتیاد با ارائه الگوی مناسب. پرستار و پزشک در رزم، ۳(۷)، ۵۲-۴۶.

سلطانی، لادن و زینالی، علی (۱۳۹۸). نقش شیوه‌های تربیتی، استعداد اعتیاد والدین و مزاج فرزند در پیش‌بینی استعداد اعتیاد دانش‌آموزان نوجوان. فصلنامه اعتیاد‌پژوهی، ۱۳(۵۴)، ۱۴۶-۱۲۷. سهراب‌زاده، مهران (۱۳۹۰). مدیریت شهری و پیشگیری از اعتیاد. چاپ اول، تهران: انتشارات جامعه‌شناسان.

صداقت‌زادگان، شهناز و امیدوار، پوران (۱۳۹۴). بررسی تاثیر عوامل اجتماعی و بلوغ زودرس بر جامعه‌پذیری دختران (مطالعه موردی: دختران دوره راهنمایی شهر شیراز). مطالعات و تحقیقات اجتماعی در ایران، ۴(۳)، ۵۵۰-۵۲۹.

صرامی، حمیدرضا (۱۳۹۷). سخن اول. فصلنامه اعتیاد‌پژوهی، ۱۲(۴۵). عظیمی، محمدحسن و شکرخواه، یونس (۱۳۹۴). کودک، رسانه و ارتباطات. فصلنامه علوم و فنون مدیریت اطلاعات، ۱(۱)، ۹۴-۶۹.

فکری، احمد و قربانی، ابراهیم (۱۳۹۷). بررسی و رتبه‌بندی موثرترین فنون بازدارنده از ارتکاب جرائم مواد مخدر در فضای سایبری (مورد مطالعه: استان آذربایجان غربی). فصلنامه دانش انتظامی، ۱۱(۳۸)، ۳۰-۱.

- قربانی، ابراهیم (۱۳۹۶). *اعتیاد زنان، شکل‌گیری تا پیشگیری با تاکید بر نقش فضای مجازی در گرایش به اعتیاد زنان*. تهران: انتشارات ریرا.
- قربانی، ابراهیم و مالکی، اسداله (۱۳۹۶). تحلیل تاثیر شبکه‌های مجازی تحت موبایل در گرایش به اعتیاد. *فصلنامه دانش انتظامی*، ۱۰(۳۵)، ۴۰-۱۳.
- قربانی، ابراهیم؛ کیانی، جواد و ابراهیمی، علی (۱۳۹۶). پیش‌بینی سهم فضای سایبر (شبکه‌های مجازی) در میزان گرایش به سوء مصرف مواد مخدر و روان‌گردان. *فصلنامه پژوهش‌های اطلاعاتی و جنایی*، ۱۲(۴۶)، ۲۶-۹.
- قلی‌زاده، بهنام (۱۳۹۴). نقش رسانه‌ها در پیشگیری از سوء مصرف مواد مخدر. *فصلنامه سلامت اجتماعی و اعتیاد*، ۲(۴)، ۱۰۰-۷۹.
- کرمی، جهانگیر و فیاضی، یاسمین (۱۳۹۵). نقش شیوه فرزندپروری والدین، شیوه حل مسئله و خودتنظیمی در بروز رفتارهای پر خطر. *دانشگاه علوم پزشکی و خدمات بهداشتی درمانی تبریز*، ۳۸(۶)، ۴۸-۵۵.
- کریمی، عبدالرسول (۱۳۷۶). *بررسی تاثیر کلاس‌های آموزش خانواده بر میزان آگاهی‌های تربیتی والدین شهر تهران*. طرح پژوهشی، شورای تحقیقات سازمان آموزش و پرورش شهر تهران.
- کمانگر، محمد و کاظمی، احمد (۱۳۹۳). قاچاق مواد مخدر در فضای سایبری. *مطالعات مبارزه با مواد مخدر*، ۶(۲۲-۲۳)، ۷۴-۶۵.
- محمدخانی، کیهان (۱۳۷۶). *بررسی نگرش والدین دانش‌آموزان شهر تهران در مورد میزان اثر بخشی برنامه‌های آموزش خانواده در برآوردن نیازهای آموزشی آنان*. پایان‌نامه کارشناسی ارشد، چاپ نشده، دانشگاه شهید بهشتی.
- محمدی، شهرام؛ بیژنی میرزا، طیبه و حاتمی، مهدی (۱۳۹۷). نقش خانواده، مدرسه و رسانه در پیشگیری از وقوع جرم با تاکید بر معیارهای بین‌المللی حاکم بر تعهد دولت‌ها در آموزش افراد. *تدریس پژوهی*، ۶(۴)، ۲۵۸-۲۳۸.
- محمدی، علی (۱۳۹۶). *پیشگیری از اعتیاد با رویکرد اجتماعی کردن مبارزه با مواد مخدر و بهره‌مندی از ظرفیت سازمان‌های مردمی*. *مجله پیشرفت‌های نوین در علوم فناوری*، ۲(۱۱)، ۸۵-۱۰۰.
- مدنی قهفرخی، سعید (۱۳۹۰). *اعتیاد در ایران*. تهران: نشر ثالث.
- مرگان، الهام و جاویدان، لیدا (۱۳۹۵). *نقش مدرسه و معلمان در کنترل و کاهش آسیب‌های اجتماعی*. اولین کنفرانس بین‌المللی پژوهش‌های نوین در حوزه علوم تربیتی و روان‌شناسی و مطالعات اجتماعی ایران، قم.
- مشرقی، علی (۱۳۹۶). *اقتصاد مواد مخدر: یک نگرش پویای سیستمی*. تهران: ستاد مبارزه با مواد مخدر، گزارش پژوهشی.

مهدی نژاد، فریبا، مهدی نژاد، فریده و خلیلی صدرآباد، افسر (۱۳۹۶). نقش نهاد آموزش و پرورش در پیشگیری و کنترل آسیب‌های اجتماعی با تاکید بر نقش معلم. اولین همایش علوم اجتماعی، روان‌شناسی و علوم تربیتی، جیرفت.

نریمانی، محمد (۱۳۷۹). *اعتیاد و روش‌های مقابله با آن*. اردبیل: انتشارات شیخ صفی.

نیک‌منش، احسان؛ دهقانی، محسن؛ حبیبی عسگرآباد، مجتبی؛ فلاح تفتی، صادق و صلواتی، سارا (۱۳۹۷). کارکرد خانواده و گرایش به مصرف مواد در نوجوانان: نقش واسطه‌ای انجام و آشفتگی هویت. *خانواده‌پژوهی*، ۱۴(۵۶)، ۵۷۷-۵۶۳.

ولد، جرج؛ برنارد، توماس و اسنیس، جفری (۱۳۸۰). *جرم‌شناسی نظری (گذری بر نظری‌های جرم-شناسی)*. ترجمه علی شجاعی. تهران: انتشارات سمت.

## References

- Adorjan, M. (2015). *Drugs on the Dark Net: How Cryptomarkets Are Transforming the Global Trade in Illicit Drugs*. By James Martin (Palgrave Macmillan, 2014, 96pp. 55.90hardcover/ 38.00 Kindle edition).
- Bahadori, S. R., & Hatami, M. (2017). Prediction of tendency to addiction in adolescents based on emotional orientation. *Specialty Journal of Humanities and Cultural Science*, 2(4), 7-13.
- Boogar, I. R., Tabatabaee, S. M., & Tosi, J. (2014). Attitude to substance abuse: do personality and socio-demographic factors matter?. *International Journal of High Risk Behaviors & Addiction*, 3(3), e16712.
- Dennhardt, A. A., & Murphy, J. G. (2013). Prevention and treatment of college student drug use: A review of the literature. *Addictive Behaviors*, 38(10), 2607-2618.
- Devaney, E. (2017). The emergence of the affected adult family member in drug policy discourse: A Foucauldian perspective. *Drugs: Education, Prevention and Policy*, 24(4), 359-367.
- Ergene, T., Arif, Ö. Z. E. R., Genctanirim-Kurt, D., Arici-Şahin, F., Demirtas-Zorbaz, S., Kizildag, S., ... & Hoard, P. (2019). The Risk Behaviors of High School Students and Causes Thereof: A Qualitative Study. *Hacettepe Üniversitesi Eğitim Fakültesi Dergisi*, 34(1), 197-217.
- Habibi, R., Nasrabadi, A. N., Hamedan, M. S., & Moqadam, A. S. (2016). The effects of family-centered problem-solving education on relapse rate, self efficacy and self esteem among substance abusers. *International Journal of High Risk Behaviors & Addiction*, 5(1), e24421.
- Indu, P. S., Anilkumar, T. V., Pisharody, R., Russell, P. S. S., Raju, D., Sarma, P. S., ... & Andrade, C. (2017). Prevalence of depression and past suicide attempt in primary care. *Asian Journal of Psychiatry*, 27, 48-52.
- Kraut, R., Patterson, M., Lundmark, V., Kiesler, S., Mukophadhyay, T., & Scherlis, W. (1998). Internet paradox: A social technology that reduces social involvement and psychological well-being? *American Psychologist*, 53(9), 1017.
- Kumpfer, K. L. (2014). Family-based interventions for the prevention of substance abuse and other impulse control disorders in girls. *International Scholarly Research Notices Addiction*, 2014: 308789. doi: 10.1155/2014/308789.

- Marotta, P. (2017). Exploring relationships between delinquent peer groups, participation in delinquency, substance abuse, and injecting drug use among the incarcerated: Findings from a national sample of state and federal inmates in the United States. *Journal of Drug Issues*, 47(3), 320-339.
- Miller-Slough, R. L., & Dunsmore, J. C. (2016). Parent and friend emotion socialization in adolescence: Associations with psychological adjustment. *Adolescent Research Review*, 1(4), 287-305.
- Okeke, C. I., & Mtyuda, P. N. (2017). Teacher Job Dissatisfaction: Implications for Teacher Sustainability and Social Transformation. *Journal of Teacher Education for Sustainability*, 19(1), 57-68.
- Paquette, K. L., Winn, L. A. P., Wilkey, C. M., Ferreira, K. N., & Donegan, L. R. W. (2019). A framework for integrating young peers in recovery into adolescent substance use prevention and early intervention. *Addictive Behaviors*, 99, 106080.
- Rodriguez, T., Ward, J. T., Tillyer, M. S., & Ray, J. V. (2019). The Influence of Delinquent Peer Affiliation on Substance Use: The Moderating Effects of Anxiety and Depression. *Journal of Drug Issues*, 49(3), 450-464.
- Serajzadeh, S. H., & Akbari, Y. (2014). Factors influencing Attitudes toward Drug Use among College Students (Case of Study: College Students University of Kharazmi). *IAU International Journal of Social Sciences*, 4(4), 55-62.
- Stoddard, S. A., Bauermeister, J. A., Gordon-Messer, D., Johns, M., & Zimmerman, M. A. (2012). Permissive norms and young adults' alcohol and marijuana use: The role of online communities. *Journal of Studies on Alcohol and Drugs*, 73(6), 968-975.
- Walton, M. A., Reischl, T. M., & Ramanathan, C. S. (1995). Social settings and addiction relapse. *Journal of Substance Abuse*, 7(2), 223-233.
- Weichold, K., Tomasik, M. J., Silbereisen, R. K., & Spaeth, M. (2016). The effectiveness of the life skills program ippy for the prevention of adolescent tobacco use: The mediating role of yielding to peer pressure. *The Journal of Early Adolescence*, 36(7), 881-908.
- Winters, K. C., Botzet, A. M., Stinchfield, R., Gonzales-Castaneda, R., Finch, A. J., Piehler, T. F., ... & Hemze, A. (2018). Adolescent substance abuse treatment: A review of evidence-based research. *Adolescent Substance Abuse*, 141-171.
- Wood, A. P., Dawe, S., & Gullo, M. J. (2013). The role of personality, family influences, and prosocial risk-taking behavior on substance use in early adolescence. *Journal of Adolescence*, 36(5), 871-881.
- Yancey, A. K., Siegel, J. M., & McDaniel, K. L. (2002). Role models, ethnic identity, and health-risk behaviors in urban adolescents. *Archives of Pediatrics & Adolescent Medicine*, 156(1), 55-61.
- Zeman, J., Cassano, M., & Adrian, M. C. (2013). *Socialization influences on children's and adolescents' emotional self-regulation processes*. Handbook of self-regulatory processes in development: New Directions and International Perspectives, 79-106.